

Övre delar

21. Reglage för pressarfotstryck
22. Trådledare
23. Trådbrickor
24. Hål för extra trådrollehållare
25. Spolaxelspak och spolaxel
26. Trådtilldragare
27. Trådspänningsbrickor
28. Spänningsskiva för spolning
29. Trådspänningsreglage

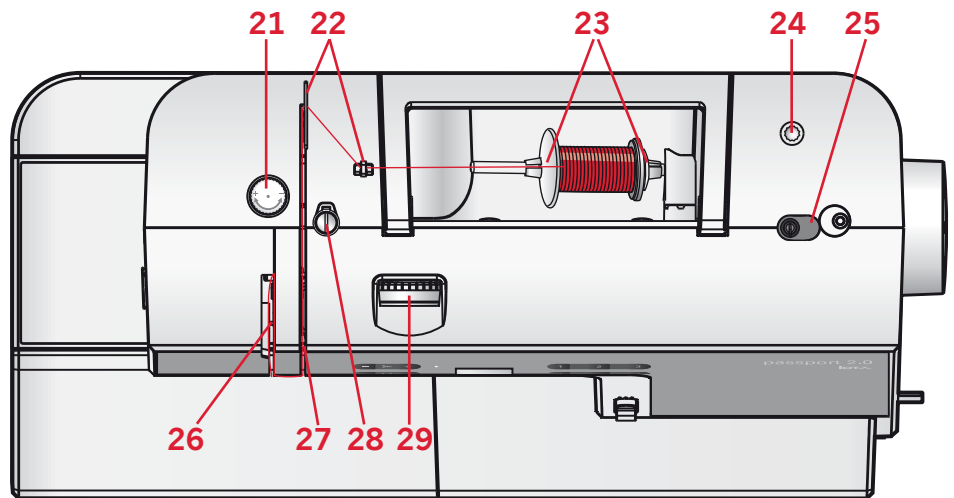

Baksidan

30. Huvudströmbrytare, anslutningar till nätsladd och fotreglage
31. Handtag
32. Pressarfotslyft
33. IDT™-system
34. Skjutreglage för att sänka matartänderna

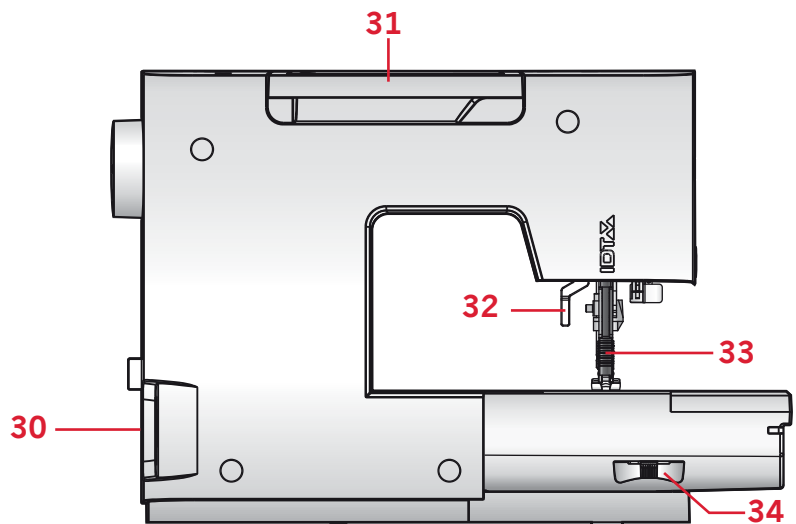

Tillbehör

Tillbehör som ingår



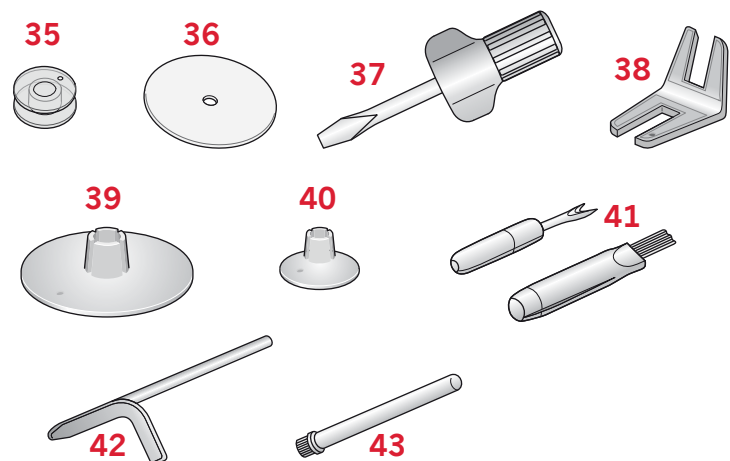

35. Spolar (5) (#416475801)
36. Filtbricka
37. Skruvmejsel för stygnplåten
38. Universalverktyg
39. Stor trådbricka (2)
40. Liten trådbricka
41. Sprättare & borste (i ett)
42. Kantlinjal
43. Extra trådrollehållare



Tillbehör som ingår men inte finns med på bilden

- Fotreglage
- Nätsladd
- Nålar
- Hårdhuv

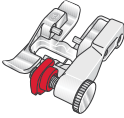
Pressarfötter

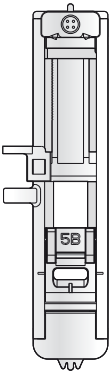
	<p>Standardpressarfot 0A med IDT™-system (visas som 0A på skärmen, sitter på maskinen vid leverans)</p> <p>Den här pressarfoten används framför allt för raksöm och sicksack med stygnlängd på mer än 1,0 mm.</p>
	<p>Dekorsömsfot 1A med IDT™-system (visas som 1A på skärmen)</p> <p>Den här pressarfoten används för dekorsömmar. Spåret på undersidan är konstruerat så att pressarfoten ska glida smidigt över sömmarna.</p>
	<p>Dekorsömsfot 2A (visas som 2A på skärmen)</p> <p>Använd den här pressarfoten när du syr dekorsöm eller kort sicksack och andra nyttosömmar med kortare stygnlängd än 1,0 mm. Spåret på undersidan är konstruerat så att pressarfoten ska glida smidigt över sömmarna.</p>
	<p>Pressarfot för osynlig fällsöm 3 med IDT™-system (visas som 3 på skärmen)</p> <p>Den här pressarfoten används för blindsöm. Pressarfotstån leder tyget. Den röda linjalen på pressarfoten är konstruerad för att löpa längs vikningen på fällkanten.</p>
	<p>Blixtlåsfot 4 med IDT™-system</p> <p>Den här pressarfoten kan snäppas fast antingen till höger eller vänster om nålen, så att det går lätt att sy intill båda sidorna av blixtlåständerna. Flytta nålpositionen till höger eller vänster för att sy närmare blixtlåständerna.</p>
	<p>Automatisk knapphålsfot 5B (visas som 5B på skärmen)</p> <p>Foten har ett utrymme baktill som används för att ställa in knapphållets storlek. Sedan sys automatiskt ett knapphål i den storleken.</p>

Obs! Kontrollera att IDT™-systemet är urkopplat när du använder pressarfot 2A och 5B.